

NEW DAILY BUSINESS INSTINCT



IVECO

Votre partenaire pour un transport durable



NOUVEAU DAILY

LE VEHICULE QUI MAITRISE LE TRANSPORT

Daily est le meilleur partenaire pour vos activités.

Votre Daily est un tout nouveau modèle : fort par nature, incroyablement léger, confortable et facile à manœuvrer. La nouvelle architecture optimise les volumes du véhicule. Le nouvel empattement améliore son comportement dynamique. Les nouvelles suspensions accentuent les performances et la solidité de l'ensemble.

Un véhicule fait pour travailler, caractérisé par des volumes plus larges, un plan de chargement plus accessible et une consommation de carburant réduite.

Le Daily a été entièrement revu afin de répondre aux exigences du secteur du transport utilitaire léger; **un nouveau concept, un nouveau véhicule, une nouvelle génération de véhicules Daily.**



SOMMAIRE

NOUVELLE ARCHITECTURE	6	CONFORT	11
ROBUSTESSE	7	PERFORMANCE	12
DESIGN	8	GAMME	14
POLYVALENCE	9	OPTIONS	16
MANIABILITÉ	10	IVECO AU SERVICE DES CLIENTS	18



**ARCHITECTURE
DU NOUVEAU FOURGON**

MEILLEUR DE SA CATÉGORIE EN TERMES
DE VOLUME DE CHARGEMENT (19,6 m³)
LE CHARGEMENT LE PLUS EFFICACE
(AVEC LE NOUVEAU 10,8 m³)
NOUVELLE GAMME D'EMPATTEMENTS
AVEC RÉDUCTION
DU PORTE-À-FAUX ARRIÈRE
COMPARTIMENT DE CHARGEMENT
PLUS ACCESSIBLE



ROBUSTESSE

CHÂSSIS AVEC LONGERONS
À HAUTE RÉSISTANCE
POIDS TOTAL EN CHARGE
ATTEIGNANT 7,2 t
SUSPENSIONS RENFORCÉES
(POUVANT SUPPORTER JUSQU'À 200 kg)
MOTEURS SOLIDES ET FIABLES



DESIGN

NOUVEAU STYLE
NOUVEAUX INTÉRIEURS
TABLEAU DE BORD ERGONOMIQUE
NOUVEAUX ESPACES DE RANGEMENT



POLYVALENCE

FOURGON, CHÂSSIS CABINE,
CABINE DOUBLE
ROUES SIMPLES OU JUMELÉES
TRÈS FACILE À ASSEMBLER
ET CONFIGURER



MANIABILITÉ

NOUVELLES SUSPENSIONS
EMPATTEMENT OPTIMISÉ
POUR UNE MEILLEURE MANŒVRABILITÉ
MEILLEUR RAYON DE BRAQUAGE
DE SA CATÉGORIE (10,5 m)



CONFORT

SE CONDUIT COMME UNE VOITURE
NOUVEAUX SIÈGES,
NOUVELLES COMMANDES ET NOUVELLE
POSITION DE CONDUITE
ISOLATION ACOUSTIQUE AMÉLIORÉE
VISIBILITÉ AMÉLIORÉE
NOUVEAU SYSTÈME DE CLIMATISATION



PERFORMANCE

TRACTION ARRIÈRE
PUISSANCE 146 ch
COUPLE 350 Nm
VERSION NATURAL POWER 136 ch
MEILLEUR DE SA CATÉGORIE POUR
LE RAYON DE BRAQUAGE
TRANSMISSION MANUELLE À 6 VITESSES
BOÎTE DE VITESSES AUTOMATIQUE
HI-MATIC À 8 RAPPORTS (EURO 5)

NOUVELLE ARCHITECTURE

Le Daily est le fourgon idéal à tout point de vue : un véhicule entièrement réétudié, offrant un équilibre parfait sur route, extrêmement facile à conduire et avec la meilleure offre de volumes de chargement de sa catégorie.

Sa capacité a été optimisée, avec un empattement redimensionné tout comme le rapport entre la longueur totale et celle du compartiment de chargement : les nouveaux empattements de 3 520 et 4 100 mm permettent de réduire le porte-à-faux arrière sans affecter la garde au sol ni la plate-forme de chargement.

De cette manière, une nouvelle gamme **de volumes de chargement a été développée, allant de 9 jusqu'à 20 m³**.

Les nouveaux modèles de 18 et 19,6 m³ sont les **meilleurs de leur catégorie en termes de volume disponible**. La nouvelle version de 10,8 m³ est la **meilleure en termes d'efficacité de chargement** (c'est à dire le rapport entre la longueur de la plate-forme de chargement et la longueur totale).



ROBUSTESSE

Le Daily est le plus solide de tous les véhicules utilitaires, avec les performances les plus durables.

Sa robustesse est basée sur son châssis, conçu avec des longerons en C en acier spécial. Il s'agit d'une caractéristique exclusive pour un véhicule utilitaire léger, qui permet au Daily de se distinguer des véhicules dérivés des automobiles.

Le châssis porteur est un facteur-clé de la solidité et de la modularité du véhicule.

L'utilisation d'un châssis plus épais pour augmenter les volumes de chargement a permis d'**optimiser le poids et les performances** de chaque version.

Le Daily est le seul véhicule utilitaire léger à offrir un poids total en charge atteignant 7,2 t et une charge utile pouvant atteindre 4 900 kg.

Les charges maximales sur l'essieu avant et arrière se situent au plus haut niveau de la catégorie.

La gamme repropose diverses mesures d'empattement, de 3 000 à 4 750 mm, et introduit un nouvel empattement de 5 100 mm sur la version châssis-cabine 7-7,2 t, qui allonge la carrosserie jusqu'à 6,6 mètres.

Le Daily châssis-cabine est le plus populaire chez les carrossiers : il s'agit du véhicule le plus solide et le plus facile à transformer.

Les versions à cabine simple, cabine double et châssis nu, à roues simples ou jumelées, sont disponibles sous forme de fourgon bâché, camion-benne, camion-fourgon, camping-car, minibus, véhicule de dépannage, grue, nacelle aérienne ou d'autres véhicules pour un emploi spécifique.

Sa robustesse signifie qu'aucun travail n'est assez difficile pour lui. Le fourgon Daily est le choix préféré des professionnels du transport et pas seulement pour les livraisons ; le Daily est également un choix gagnant pour toutes les applications qui nécessitent de gros volumes de chargement, d'excellentes performances et une bonne résistance aux conditions de travail difficiles.



Intérieur plus lumineux et meilleure visibilité, avec une surface vitrée élargie et un siège abaissé.

DESIGN

LE DESIGN DU DAILY EXPRIME ÉGALEMENT UNE PERSONNALITÉ HORS PAIR

Unique dans sa catégorie pour ce qui concerne ses caractéristiques techniques et ses performances, il est aussi séduisant qu'une voiture tout en affichant fièrement son identité de **véhicule de transport professionnel**.

L'avant du véhicule est un mélange de différents modules : la vitre du **pare-brise**, encadrée par une ligne continue, s'étend aux fenêtres latérales pour rejoindre la ligne des **projecteurs-grille** et les rétroviseurs.

Le capot bombé, étudié pour accéder facilement au moteur, se trouve entre deux éléments. Les **pare-chocs** abaissés s'élargissent jusqu'aux massifs passages de roue pour accentuer l'effet de la tenue de route avec un motif manifestement horizontal. La forme du Daily est étroitement liée à sa fonction. Les projecteurs sont positionnés en hauteur et en retrait pour éviter de s'endommager en cas de chocs légers.

La surface vitrée a été agrandie ce qui rend la cabine plus lumineuse et améliore la visibilité en hauteur. Le nouveau design de la cabine améliore également l'**aérodynamisme du véhicule**.

Le Daily est équipé d'un **nouveau tableau de bord** ergonomique et de nombreux compartiments de rangement, d'accès aisé depuis le poste de conduite (cinq boîtes à gants, trois compartiments DIN et trois porte-cannettes, plus des supports pour les dispositifs les plus utilisés comme les téléphones et les tablettes).



Le système de repérage du Daily est simple et intuitif : les codes établissent le poids total en charge (en quintaux) et la puissance (en ch).

POLYVALENCE

Grâce à ses deux architectures distinctes et ses deux empattements différents pour fourgons et châssis-cabines, **le Daily est le véhicule le plus polyvalent de sa catégorie**.





La nouvelle gamme de véhicules inclut le **châssis-cabine**, la **cabine double**, le **châssis nu**, le **fourgon** et le **fourgon semi-vitré**.

La nouvelle version avec un empattement de 4 100 mm à roues simples conserve toutes les qualités du Daily et le rend encore plus maniable.

Le **poids total en charge** de la gamme Daily va de 3,5 à 7,2 t, avec des volumes de chargement sur les fourgons de 9 à 19,6 m³.

Le fourgon est disponible en trois hauteurs : 1 545, 1 900 et 2 100 mm, ce qui permet un facile déplacement debout aussi aux personnes de grande taille à l'intérieur du compartiment de chargement. La **longueur** du véhicule varie de 5 560 à 7 500 mm et l'**empattement** de 3 520 à 4 100 mm.

Cette ample variété de carrosseries, moteurs, dimensions, empattements et volumes de chargement vous permettra de choisir la version qui vous convient le mieux, chacune pouvant être configurée dans un nombre infini d'applications grâce à la polyvalence du châssis.

FOURGON	FOURGON SEMI-VITRÉ	CHÂSSIS-CABINE	CABINE DOUBLE
			
3,5 - 7 t	3,5 - 5,2 t	3,5 - 7,2 t	3,5 - 7 t



MANIABILITÉ

Le Daily est désormais plus facile et plus intuitif à conduire, même pour ceux qui normalement conduisent uniquement une voiture.

La nouvelle architecture avec un empattement allongé et un porte-à-faux réduit **renforce l'équilibre et la manœuvrabilité du Daily**, sans rien ôter à son incroyable agilité dans les espaces étroits.

La nouvelle suspension avant **QUAD-LEAF** améliore la manœuvrabilité, le confort et la réactivité, tout en garantissant une excellente stabilité, même en cas d'embarquée à pleine charge. Fournies en équipement de série sur tous les 3,5 t à roues simples, les nouvelles suspensions utilisent un système à quadrilatère avec un double bras oscillant et un ressort à lame. La nouvelle conception offre des angles spécifiques, qui ont été calculés **pour améliorer le comportement cinématique**.

Un grand nombre de composants fondamentaux – comme la traverse intégrée au support moteur – a été réétudié pour augmenter la rigidité et réduire le poids d'ensemble.

La suspension QUAD-LEAF garantit une parfaite maîtrise du véhicule, une robustesse au top et des performances élevées (**charge maxi standard 1 900 kg**).

Les **suspensions QUAD-TOR** (de série sur tous les fourgons et châssis-cabines à roues jumelées à partir de 3,5 t), avec des barres de torsion à la place du ressort à lames et une **charge par essieu de 2 700 kg** (2 100 kg pour les versions supérieures à 5 t) sont spécialement adaptées aux applications particulièrement intenses.



CONFORT

SUR LE DAILY, LA POSITION DE CONDUITE ET LE CONFORT SONT IDENTIQUES À CEUX D'UNE VOITURE DE HAUTE NIVEAU

Le **siège** (point H abaissé de 15 mm), le **volant** (réduit de 20 mm et plus vertical de 7°) et le **pare-brise** (40 mm de vitre en plus et une amélioration de 4° de la visibilité) sont les grandes nouveautés. Le tableau de bord a été complètement redessiné pour que le conducteur, une fois assis correctement, ait une vision confortable de toutes les commandes.

L'**espace** ergonomique, le meilleur de sa catégorie, est associé à une isolation acoustique améliorée et à un système de climatisation plus efficace (manuel et automatique). Le Bluetooth® est fourni dans l'équipement de série sur les versions fourgons.

La manœuvrabilité du Daily a radicalement changé. Le **nouvel empattement de 4 100 mm sur les versions à roues simples** assure une excellente tenue de route dans toutes les conditions de chargement, une bonne maniabilité dans les espaces étroits et une conduite vraiment confortable. Le nouveau système de suspension améliore le contact avec la chaussée et l'équilibre général du véhicule, en réduisant l'effet de roulis et de tangage au minimum, même à vitesse élevée.

Les **systèmes ABS+EBD+ASR sont désormais compris dans l'équipement de série de toutes les versions** et d'autres systèmes de sécurité (comme l'ESP, le système d'avertissement de franchissement des lignes et l'airbag à 3 niveaux) existent en option. La nouvelle gamme de l'info-divertissement du système télématique propose deux niveaux de système audio.

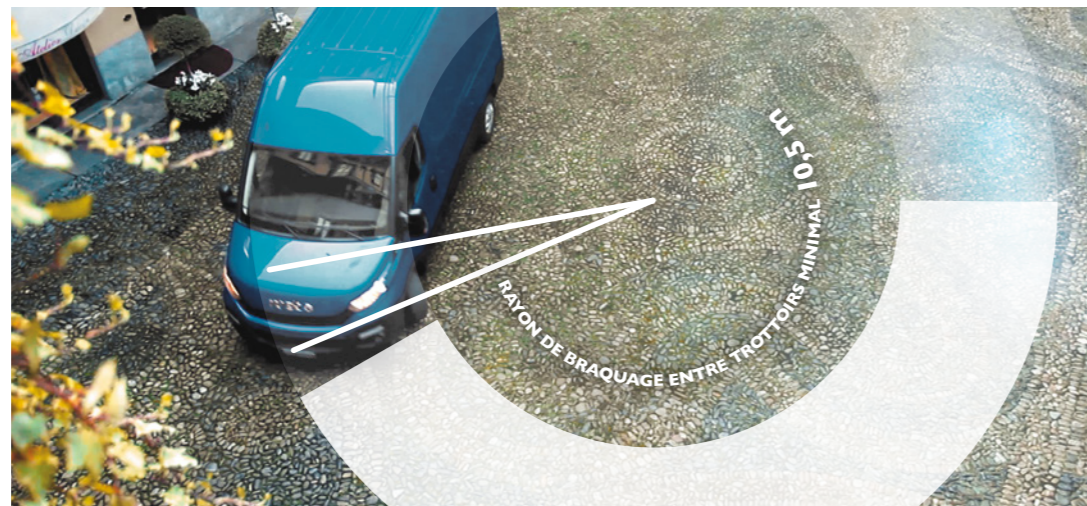

Le panneau de porte a été redessiné avec un nouveau compartiment ouvert où il est par exemple possible de ranger la trousse de secours. La cabine offre jusqu'à 18 espaces de rangement très pratiques où vous pourrez disposer vos effets personnels et équipements de travail, avec la possibilité de les fermer à clé.



La nouvelle **radio DAB** est intégrée au tableau de bord et offre les principales caractéristiques DAB et FM: par exemple, vous pourrez sélectionner la station radio par son nom, lire le titre du programme ou de la chanson que vous êtes en train d'écouter, programmer les annonces concernant le temps ou la circulation et mémoriser jusqu'à 15 stations, pour ne citer que quelques options.

PERFORMANCE

LE NOUVEAU DAILY OFFRE DES PERFORMANCES DE HAUT NIVEAU

La propulsion arrière garantit la traction et la reprise au démarrage du moteur. Le **Daily** est le seul véhicule où sont installés **des moteurs empruntés à l'industrie**, optimisés pour délivrer des performances de poids-lourds et capables d'atteindre un grand nombre de kilomètres sans baisse de rendement. La famille de moteurs est couronnée par le moteur NATURAL POWER de 136 ch alimenté au GNC, le carburant hyper écologique, conforme à l'homologation Euro 6. La transmission passe à travers une boîte manuelle à 6 rapports. Le Daily est également équipé de nombreux éléments visant à réduire la consommation de carburant, tel que le système de refroidissement intelligent EcoMac, qui permet de réduire encore la consommation par rapport au modèle précédent. La plate-forme supérieure est totalement plate et libérée de tout obstacle afin de faciliter la pose de la carrosserie et des équipements. Le véhicule peut être équipé d'une bride pour prise de force sur le côté de la boîte de vitesses (couple pouvant atteindre 180 Nm).

L'électronique embarquée peut être intégrée à celle des installations de la carrosserie à travers des connexions standard CAN-BUS.

Sur les versions Natural Power, les réservoirs de méthane se trouvent entre les longerons.

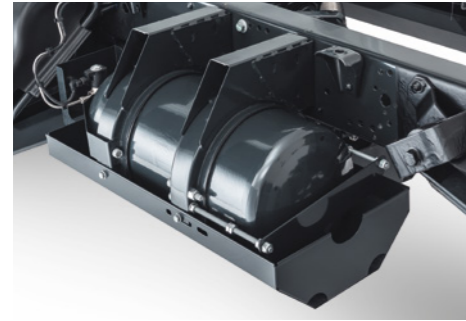

MOTEUR DU NOUVEAU DAILY			
ÉMISSIONS	MOTEUR	PUISSANCE MAXI (ch)	COUPLE MAXI (Nm)
EURO 3	F1C 3,0 LITRES	146 EVI	350
	NATURAL POWER	136	350
EURO 5	F1A 2,3 LITRES	136	350
	F1A 2,3 LITRES	106 LD	270
	F1A 2,3 LITRES	126 LD	320
	F1C 3,0 LITRES	146 LD	350
	F1C 3,0 LITRES	146 LD	350
	F1C 3,0 LITRES	170 LD	430
	F1C 3,0 LITRES	205 LD	470
F1C 3,0 LITRES	170 HD	430	

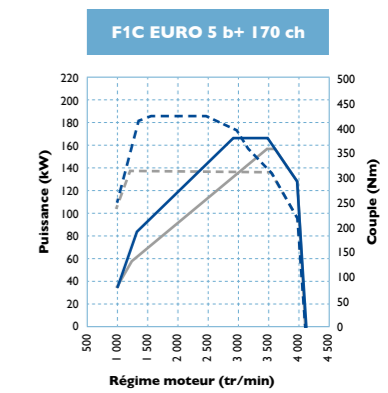
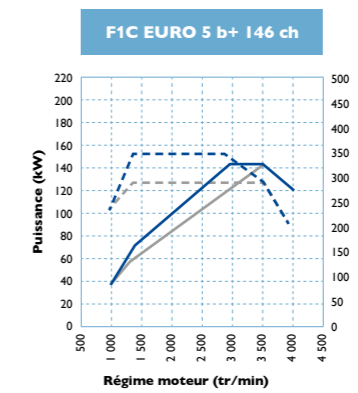
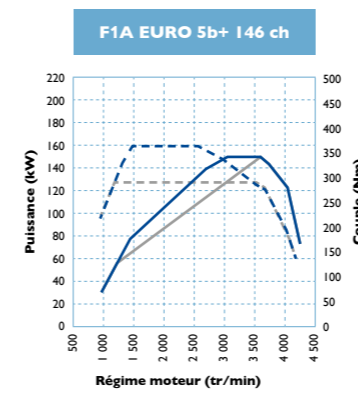
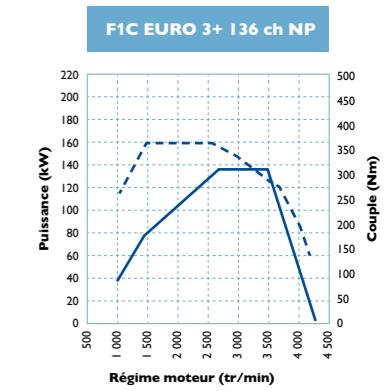
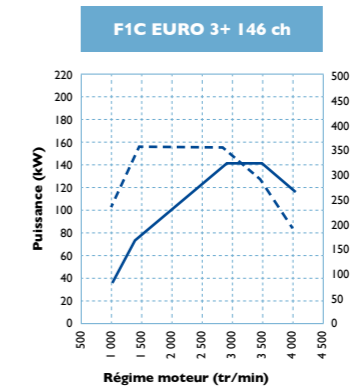
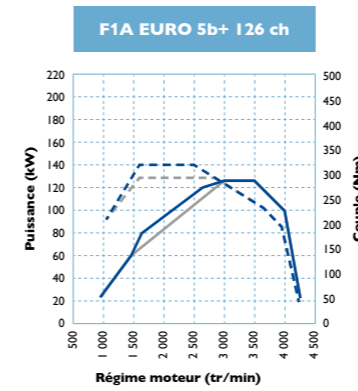

F1A 2,3 litres IVECO



F1C 3,0 litres IVECO

- Couple
- Puissance
- EcoSwitch off
- EcoSwitch on

GAMME

CHOISISSEZ VOTRE NOUVEAU FOURGON DAILY

Le fourgon Daily a spécialement été étudié pour être utilisé en ville, pour les livraisons ou autres types d'activités. Les efforts se sont concentrés sur la légèreté, la maniabilité et la capacité de chargement du véhicule. Le Daily est proposé en différentes versions, composées de différents types de carrosserie, empattements et volumes de chargement. La gamme Daily a un véhicule pour chaque métier, y compris le vôtre.

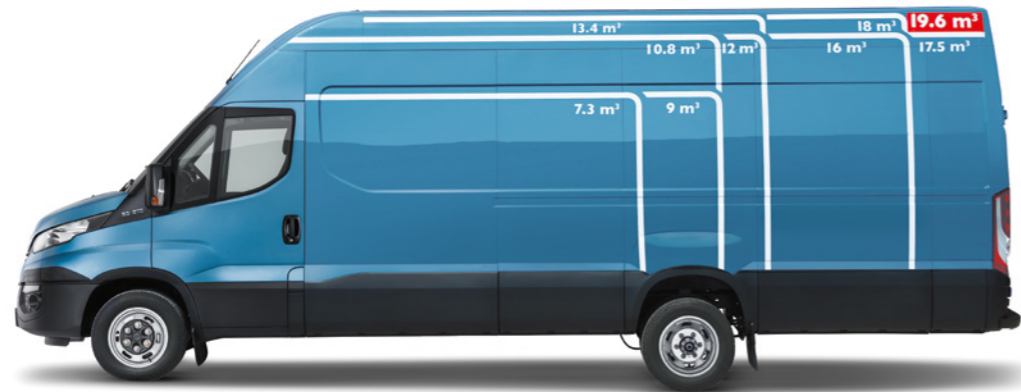

CHOISISSEZ VOTRE NOUVEAU DAILY CHÂSSIS-CABINE

Le Daily châssis-cabine reste le plus robuste et le plus polyvalent des véhicules utilitaires de sa catégorie : la structure portante garantit la solidité, la charge utile et les performances au long cours. Le Daily est proposée en différentes versions, composées de différents types de carrosserie, empattements et volumes de chargement. La gamme Daily a un véhicule pour chaque métier, y compris le vôtre.

SUSPENSION ARRIÈRE RENFORCÉE

La large choix de suspensions arrière renforcées (parabolique, parabolique renforcée ou à ressorts à lame semi-elliptiques) accentue la robustesse du véhicule pour les missions les plus exigeantes.



A EMPATTEMENT (mm)	B LONGUEUR DU VÉHICULE (mm)	C LONGUEUR DU COMPARTIMENT DE CHARGEMENT (mm)	D LARGEUR DU COMPARTIMENT DE CHARGEMENT (mm)	G HAUTEUR / VOLUME DE CHARGEMENT			POIDS TOTAL EN CHARGE (tonnes)	
				H1 (1 545 mm)	H2 (1 900 mm)	H3 (2 100 mm)	MIN.	MAX.
3 000	5 040	2 610	1 800	7,3 m³			3,5	3,5
3 520	5 560	3 130	1 800	9 m³	10,8 m³		3,5	5,2
	5 960	3 540	1 800		12 m³	13,4 m³	3,5	5,2
4 100	7 130	4 680	1 800		16 m³	18 m³	3,5	7
	7 500	5 125	1 800		17,5 m³	19,6 m³	3,5	7

EMPATTEMENT (mm)	LONGUEUR TOTALE (mm)				POIDS TOTAL EN CHARGE (t)			
	ROUE SIMPLE		ROUE JUMELÉE		CHÂSSIS-CABINE		CABINE DOUBLE	
	MIN.	MAX.	MIN.	MAX.	MIN.	MAX.	MIN.	MAX.
3 000	2 510	3 000			3,5	5,2		
3 450	3 395	3 886	3 395	3 886	3,5	7	3,5	7
3 750	4 005	4 495	4 005	4 495	3,5	7,2	3,5	7
4 100	4 005	4 495	4 005	4 895	3,5	7,2	3,5	7
4 350			4 830	5 340	5,2	7,2	5,2	7
4 750			5 690	6 190	5,2	7,2	6	7
5 100			5 990	6 608	7	7,2	7	7

PORTE LATÉRALE

DIMENSIONS DE LA PORTE LATÉRALE COULISSANTE (mm)		H1 (mm)	H2 (mm)	H3 (mm)
E HAUTEUR		1 440	1 800	
F LARGEUR	EMPATTEMENT 3000		1 100	
	EMPATTEMENT 3520 / 4100L		1 200	



CHÂSSIS-CABINE À ROUES SIMPLES

Le châssis-cabine à roues simples, avec une longueur totale jusqu'à 4 495 mm, un poids total en charge jusqu'à 3,5 tonnes et une charge utile jusqu'à 1 600 kg, vous offre toute la force et le confort associés à une excellente capacité de carrossage.



CHÂSSIS-CABINE À ROUES JUMELÉES

La version châssis-cabine à roues jumelées est disponible avec une longueur totale jusqu'à 6 190 mm, un poids total en charge jusqu'à 7,2 tonnes et une charge utile jusqu'à 4 900 kg. Cette version se distingue par une robustesse et une polyvalence inégalées.



CABINE DOUBLE

6 passagers plus le conducteur peuvent prendre place dans la robuste cabine double et voyager dans le plus grand confort.

OPTIONS



CLIMATISATION À RÉGLAGE MANUEL

Le système permet de rafraîchir/chauffer rapidement la cabine. Le filtre anti-pollen retient les allergènes avant qu'ils pénètrent dans la cabine.



CLIMATISATION À RÉGLAGE AUTOMATIQUE ECOMAC

Le parfait refroidissement/chauffage de la cabine est assuré par le contrôle intelligent du compresseur (EcoMac), qui optimise le fonctionnement en fonction des besoins effectifs de refroidissement/chauffage dans la cabine, de façon à fournir la bonne température et réduire les consommations.



NOUVEAU DESIGN DU CLUSTER

Lisibilité accrue du tachymètre et du compte-tours. Amélioration du confort à bord, plus semblable à celui d'une automobile, grâce au nouveau design du cluster.

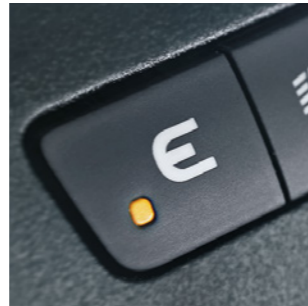

ECOSWITCH*

Cette fonction, qui s'enclenche quand on agit sur le commutateur situé sur le tableau de bord, permet de réduire la consommation du véhicule en adaptant le couple moteur et en limitant la vitesse maximale à 125 km/h. Elle s'avère particulièrement appréciable pour la conduite en ville ou lorsque le véhicule est vide.

*disponible uniquement sur les véhicules Euro 5.

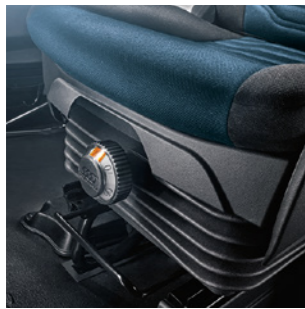

SIÈGE CONDUCTEUR À SUSPENSION

Extrême confort pour le conducteur et les passagers. En plus des deux réglages de siège (avant-arrière et inclinaison du dossier), le Daily offre le chauffage en option des sièges conducteur et passager dotés également de suspensions à ressort ainsi que de trois réglages (avant-arrière, hauteur de siège et inclinaison du dossier).



SYSTÈME D'AVERTISSEMENT DE FRANCHISSEMENT DES LIGNES (LDWS)

Ce système émet un signal d'alarme acoustique clair pour prévenir le conducteur de tout changement de voie involontaire provoqué par un endormissement, de la fatigue ou un manque d'attention.



SYSTÈME DE CHARGE PAR INDUCTION

Intégré dans l'espace de rangement central, le système de charge par induction sans fil garantit la recharge de votre smartphone ou de votre tablette dans toutes les circonstances (pouvant être activé par recharge sans fil).



TABLEAU DE BORD NOIR ET BLEU*

Les clients soucieux de l'esthétique pourront opter pour l'élégante version bicolore noir/bleu du tableau de bord et du panneau de porte, pour une parfaite harmonisation avec les revêtements de la cabine. La famille Daily HI-MATIC est équipée du tableau de bord bicolore en série.

*disponible uniquement sur les véhicules Euro 5.



RADIO MP3 + BLUETOOTH® ET COMMANDES AU VOLANT

Radio avec fréquences FM/AM, lecteur CD/MP3, lecteur MP3 avec port USB sur le tableau de bord (compatibilité pour iPod®), entrée pour AUX sur le tableau de bord, interface Bluetooth® avec micro interne pour téléphones portables et smartphones (compatibilité pour iPhone®), commandes radio et téléphone au volant, contrôle automatique du volume en fonction de la vitesse du véhicule, amplificateur 4x20 W intégré.

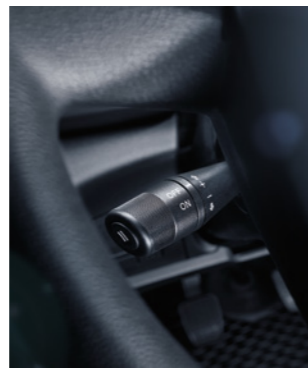

RÉGULATEUR DE VITESSE

Le régulateur de vitesse est un système électronique situé sur le volant. Le système mémorise et maintient la vitesse sélectionnée par le conducteur. Elle peut être augmentée ou baissée en tournant le levier dans le sens des aiguilles d'une montre ou en sens inverse. Si le conducteur freine, le régulateur de vitesse se déconnecte automatiquement; il peut être reconnecté sur la vitesse sélectionnée en appuyant simplement sur le levier. Il convient particulièrement à l'utilisation du véhicule en dehors des villes et lorsque la circulation est fluide, rendant la conduite plus confortable et en limitant les consommations.



BLOCAGE DU DIFFÉRENTIEL

Le blocage du différentiel offre une meilleure traction sur les chaussées à faible adhérence ou boueuses, pour rendre la conduite plus sûre et plus confortable. Un interrupteur situé sur le tableau de bord permet de verrouiller le différentiel pour conduire avec les deux roues ensemble.



PROJECTEURS ANTIBROUILLARD

Les nouveaux projecteurs antibrouillard à bas niveau garantissent un éclairage optimal de la route, même si les conditions de visibilité sont mauvaises. Grâce à la fonction d'angle, ils s'allument automatiquement dans les virages afin d'éclairer la route dans la direction où on tourne.

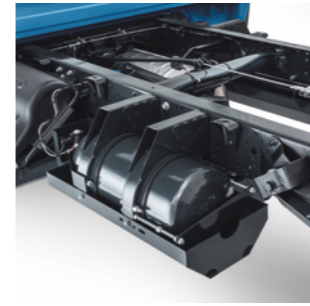

RÉSERVOIR À CARBURANT AGRANDI

Efficacité, rendement et ponctualité sont trois facteurs fondamentaux pour le métier de transporteur. Le Daily peut être équipé d'un réservoir à carburant d'une capacité accrue, qui passe de 70 à 120 litres. Cette augmentation vous permettra de gagner du temps et de faire moins d'arrêts dans les stations service en cas de long trajet et de journée chargée.



OUVERTURE TOTALE DES PORTES ARRIÈRE

L'ouverture à 270° des portes arrière permet de charger et décharger plus facilement le véhicule quand les espaces sont restreints. Il est également possible de faire marche arrière avec les portes arrière entièrement ouvertes, une caractéristique particulièrement utile quand on charge depuis une rampe. Les portes arrière sont pourvues de dispositifs d'arrêt qui permettent de les bloquer à 90° et 180° ou encore en position totalement ouverte, à 270°.

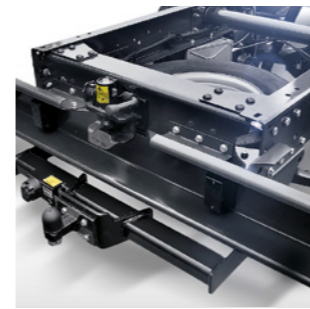

CROCHET DE REMORQUAGE SIMPLE OU DOUBLE

Le crochet de remorquage sphérique permet d'atteler des remorques d'un poids maximal de 3,5 tonnes sans devoir déposer la plate-forme arrière (sur les fourgons). Le crochet de remorquage est installé sur la traverse arrière inférieure et il est fourni avec une prise à 13 broches. Étant donné que le composant est installé par le constructeur, le véhicule est automatiquement homologué pour le remorquage. Réalisé en acier, ce robuste crochet de remorquage inclut un dispositif de sécurité.

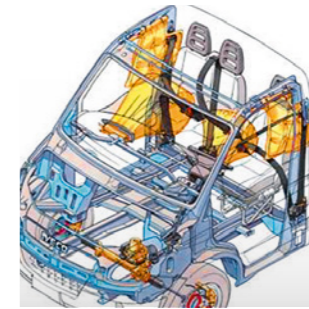

AIRBAGS

Il est important de se sentir parfaitement protégé quand on part travailler. C'est la raison pour laquelle le Daily peut être équipé de deux airbags avant et de deux airbags latéraux (au niveau des vitres) – un pour le conducteur et un pour le passager – en plus de nombreux autres composants de sécurité passive. Le système airbag avancé du Daily offre la meilleure protection possible pour garantir la sécurité des personnes à bord.



SUSPENSION PNEUMATIQUE DE L'ESSIEU ARRIÈRE

Une commande spécialement prévue pour la suspension pneumatique est située sur le tableau de bord. On peut agir dessus quand on est à bord du véhicule pour baisser ou monter rapidement et facilement la plate-forme de chargement arrière afin de rendre les opérations de chargement et déchargement plus aisées. Cette commande s'avère particulièrement utile quand on doit utiliser le compartiment de chargement de façon intense pour le travail.



PROFIL ÉLARGI DE LA ROUE

La possibilité de choisir un profil élargi de la roue a pour but de répondre aux besoins des clients qui veulent consolider leur véhicule et augmenter la protection en cas éventuel de chocs légers. Disponible sur tous les modèles. Compris dans l'équipement de série de la version 7 tonnes.



Telma RALENTISSEUR ÉLECTROMAGNÉTIQUE

Le ralentisseur électromagnétique Telma® LVR5600 fournit un couple de freinage de 350 Nm au véhicule, totalement compatible avec le système électronique de contrôle de la trajectoire (ESP). Conçu pour être monté sur l'arbre de la transmission, il délivre jusqu'à 80 % de la capacité de freinage du véhicule, en réduisant l'usure et la température des freins tout en augmentant la sécurité du véhicule. Il est activé depuis un levier prévu à cet effet sur le tableau de bord et se déclenche quand on appuie sur la pédale de frein.



NOUVEAU FEU À LED POUR LA ZONE CARGO

Les 3 leds existent en option pour éclairer la zone cargo.

IVECO AU SERVICE DES CLIENTS

DÉCOUVREZ TOUTE L'OFFRE DE SERVICES PROFESSIONNELS POUR BOOSTER VOS AFFAIRES

CHOISISSEZ LE PACK SERVICE ADAPTÉ À VOTRE ENTREPRISE

Le Daily, c'est la garantie de la **poursuite de vos activités** et d'une durée de vie prolongée. Nous savons que vos exigences peuvent varier en fonction de vos entreprises et de vos missions.

C'est pourquoi IVECO vous propose la **flexibilité d'ELEMENTS** : vous pouvez choisir l'association d'Entretien planifié et Extension de garantie qui **correspond parfaitement à votre type d'entreprise**. Et vous pouvez personnaliser encore plus votre pack avec les couvertures supplémentaires proposées.



ENTRETIEN

- Entretien
- Lubrification
- Vidanges d'huile et liquides comme indiqué dans le manuel d'entretien et de réparation



DRIVE LINE

- Moteur
- Injection de carburant
- Boîte de vitesses
- Réparations arbre de transmission et essieu



EXTRA DRIVE LINE

- Composants non encore couverts par la garantie Drive Line ex. circuit électrique, injection



USURE

- Embrayage
- Plaquettes de freins
- Disques de frein
- Tambours de frein
- Plaquettes pour freins à tambour

Les principaux éléments constituant l'offre (Entretien, Drive Line, Extra Drive Line, Usure) peuvent être associés pour créer le contrat parfaitement adapté à votre entreprise. Voici la liste de toutes les combinaisons possibles.

CONTRATS D'ENTRETIEN PLANIFIÉ

	ENTRETIEN	DRIVE LINE	EXTRA DRIVE LINE	USURE
	•	•	•	•
	•	•	•	
	•	•		•
	•	•		
	•			•
	•			

EXTENSION DE LA GARANTIE

	DRIVE LINE	EXTRA DRIVE LINE
	•	•
	•	

EXCLUSION D'ÉLÉMENTS

Pour connaître les exclusions, veuillez vous référer aux documents contractuels de votre pays.

IVECO CAPITAL

IVECO CAPITAL est la marque de services financiers d'IVECO. Elle propose un éventail complet de services de financement, leasing, location et auxiliaires destinés aux véhicules utilitaires. L'extension de garantie, les services d'entretien et de réparation, ainsi que plusieurs types d'assurance peuvent être inclus dans le pack.

Tous les packs financiers peuvent être adaptés pour répondre aux besoins des clients. Ils s'appliquent à tous les types de véhicules (neufs, d'occasion, reconversions).

IVECO CAPITAL prodigue aux clients des conseils professionnels pour choisir le produit financier le plus adapté aux exigences financières et fiscales de leur entreprise.

Pour de plus amples informations, contactez votre concessionnaire IVECO.



IVECO
0080048326000
Assistance Non-Stop

IVECO ASSISTANCE NON-STOP est joignable sur un simple appel téléphonique, 7 jours sur 7 et 24 heures sur 24, pour maintenir votre Daily et vos activités en marche.



IVECO NON-STOP est l'application pour smartphones d'IVECO, que vous pouvez utiliser pour communiquer avec IVECO en cas de panne. Saisissez les informations de votre véhicule (numéro d'identification du véhicule et plaque d'immatriculation), puis appuyez sur la commande pour envoyer une demande d'assistance au centre de clientèle IVECO. Nous traiterons immédiatement votre demande, préviendrons l'atelier le plus proche et suivrons la réparation de votre véhicule. Via cette application, vous pouvez recevoir des mises à jour sur l'état d'avancement de l'assistance de votre véhicule.

IVECO FAN SHOP

IVECO FAN SHOP

Vêtements de travail et de loisir, fournitures de bureau, cadeaux... Retrouvez tous les accessoires IVECO dans votre concession ou sur la boutique IVECO en ligne : www.ivecofanshop.com.



IVECO | Genuine Parts HIGH PERFORMANCE

Les **IVECO ORIGINAL PARTS** garantissent le fonctionnement et la fiabilité de votre Daily tout au long de ses longues années à votre service. L'offre, très large, comprend aussi bien des pièces détachées neuves que remanufacturées, des kits d'entretien et des solutions télématiques. IVECO exploite un réseau de 7 dépôts de pièces détachées, et utilise des technologies avancées pour garantir des livraisons 24h/24 et 7j/7 dans toute l'Europe.



IVECO est une marque de CNH Industrial N.V., un leader mondial dans les biens d'équipements qui conçoit, fabrique et distribue du matériel agricole ou de construction, des véhicules industriels et commerciaux, des bus et des véhicules spécialisés.



IVECO

Votre partenaire pour un transport durable